

IM FREUNDSCHAFT

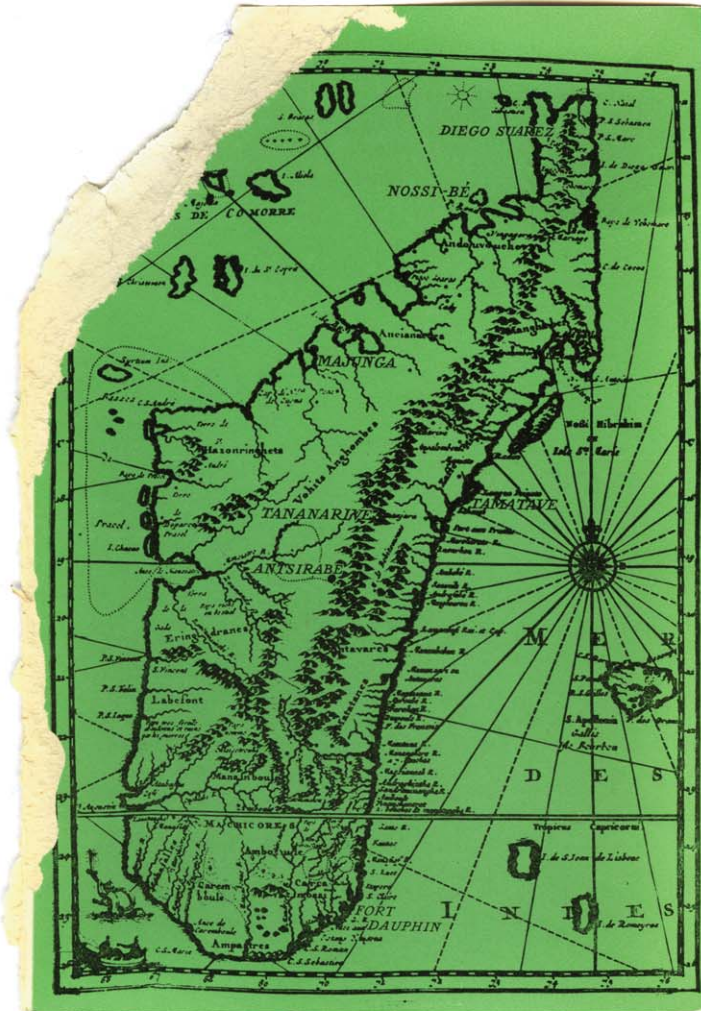

...ange* peine
 ...ront mon père est l'offensé,
 ... l'offenseur le père de Chimène!

Que je sens de rudes combats!
 Contre mon propre honneur mon amour s'intéresse³ :
 Il faut venger un père, et perdre une maîtresse :
 L'un m'anime le cœur, l'autre retient mon bras⁴
 305 Réduit au triste choix ou de trahir ma flamme,
 Ou de vivre en infâme,
 Des deux côtés mon mal est infini.
 O Dieu, l'étrange peine!
 Faut-il laisser un affront impuni?
 Faut-il punir le père de Chimène?



②

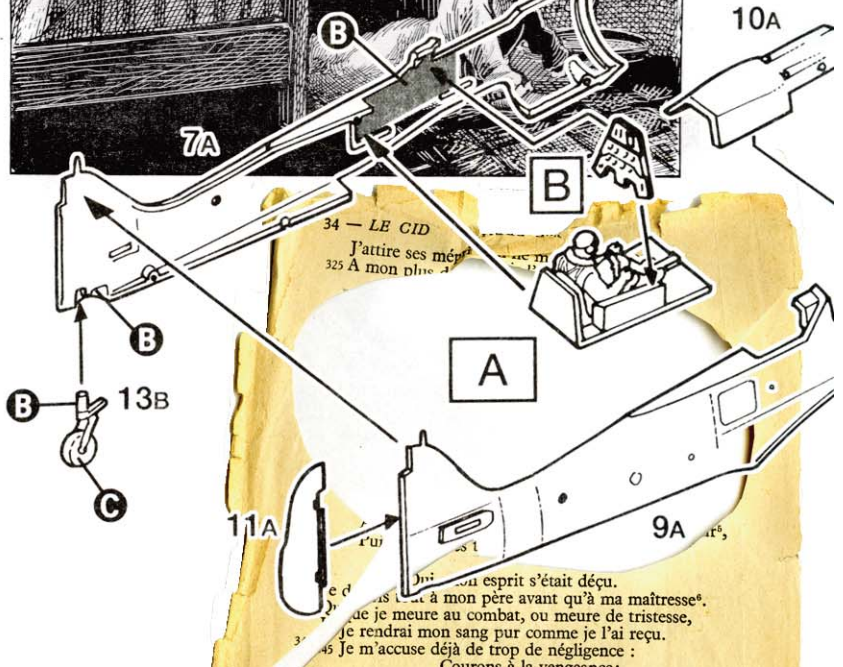

15.

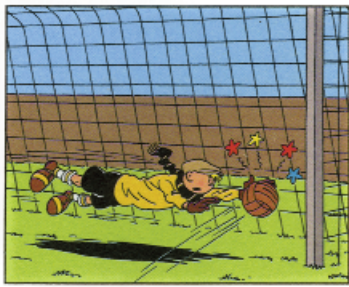

22

21.



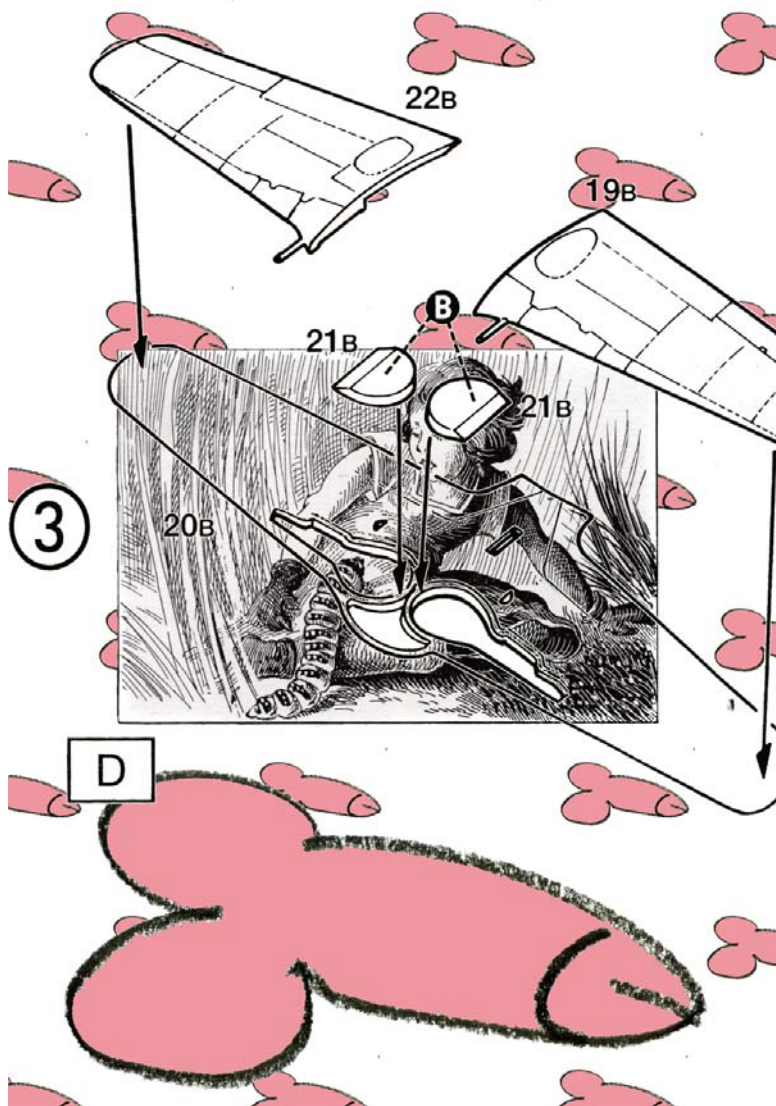



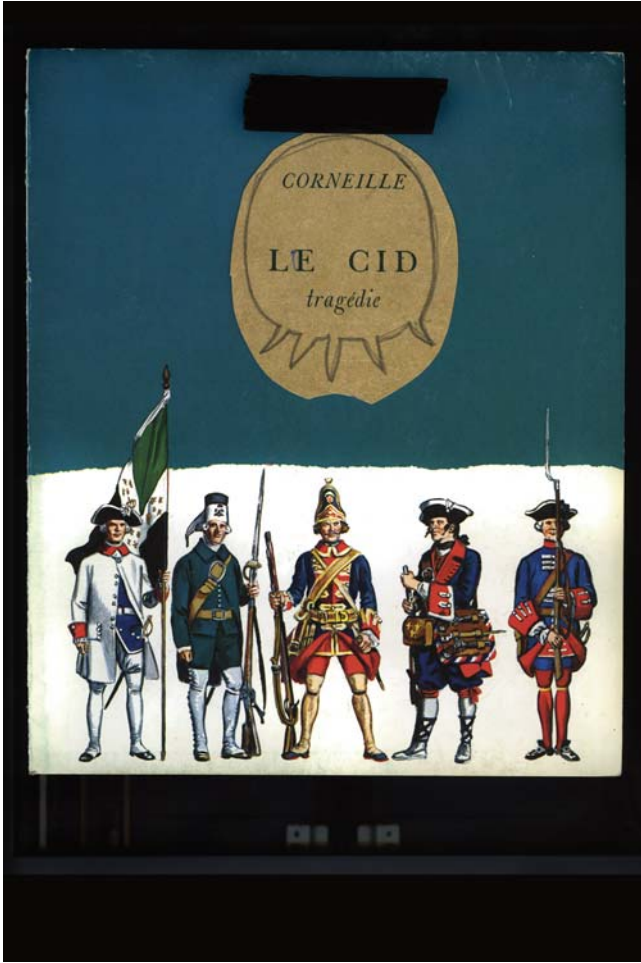

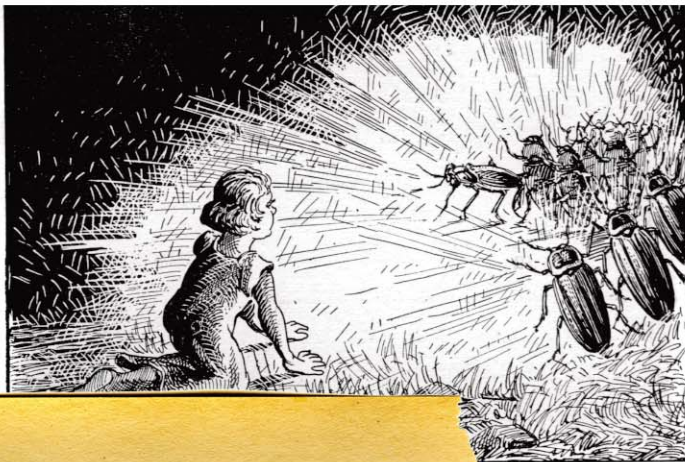

— Laisse-moi faire. Ne regarde pas si ça te choque, dit Isabelle.

J'ai regardé.

Elle s'est soulevée, elle m'a rendu ma main.

— Quel slip impossible! dit-elle.

C'est une main de somnambule qui l'a enlevé, qui l'a fourré dans la poche du tablier. Isabelle s'est offerte sur les marches.

— Il te serrait, mon agneau doré. Tu es chiffonné. Tu sens ma joue sur toi, mon petit mongoli? Je te peigne, je te démêle, je te cajole, mon petit mordoré... Tu brilles, Isabelle, tu brilles...

Je me suis levée, je l'ai toisé.

— Reviens... Ne me laisse pas.

— Tu veux?

J'étais sadique. Attendre et faire attendre est une délicieuse perte.

— Si l'on nous surprenait, ai-je rêvé à voix haute.

— Je ne peux plus attendre, gémit Isabelle.

Elle tordait ses mains sur son visage.

Je tombai à genoux devant le médaillon, je contemplai le rayonnement, la touffe. Je me risquai en contrebandier,

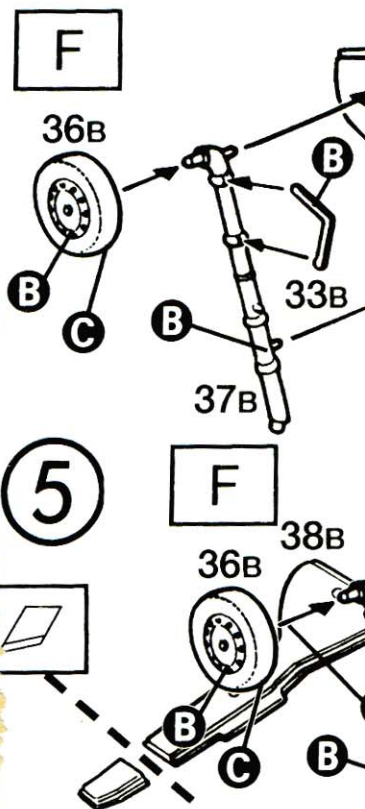



6

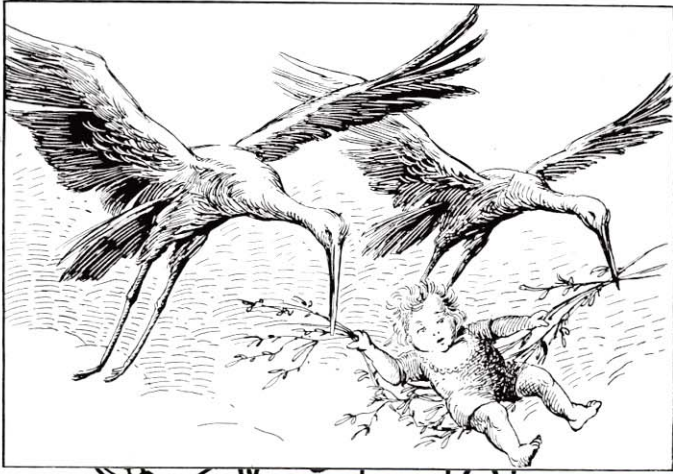

4

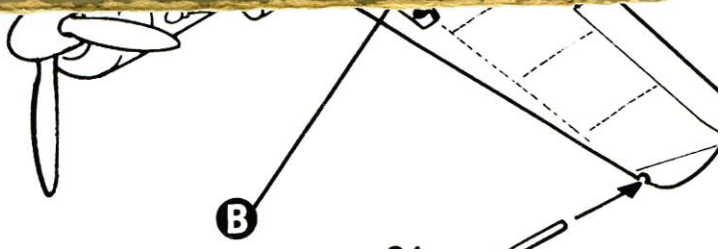
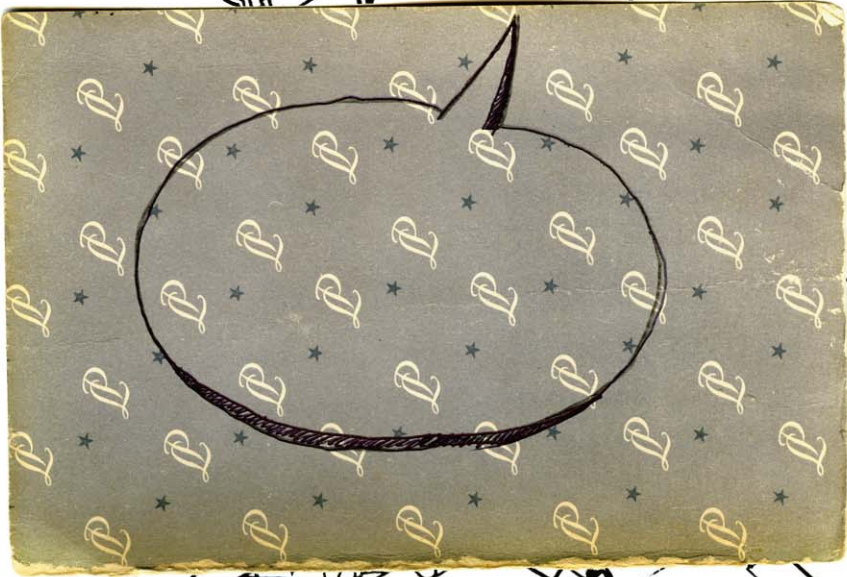

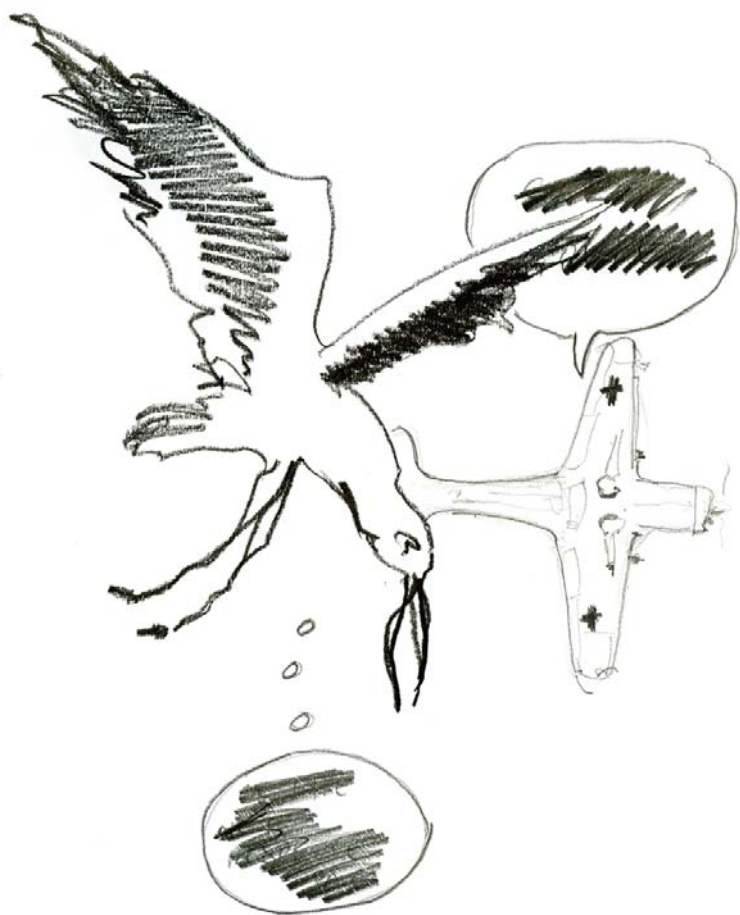



son fusil encore... à la... grande
 nesse s'y tenait debout.

— Excusez-moi, Monsieur, je m'amuse à tirer quelques grives, dit-elle simplement.
 Et, d'un geste, elle congédia son laquais.

H

*
*
*

J'étais seul avec la reine de mes rêves... savais que cette... ne viendrait pas... je n'eusse jamais prévu qu'elle aurait pu... cette... femme... près de laquelle, en me promenant... si souvent passé sans la soupçonner.

Pendant quelques secondes... dévisagea en silence. Mon trouble était au-dessus de tout ce que je pourrais vous dire. Ce n'est... beaucoup plus tard, que je compris... bien il m'avait servi. Un interlocuteur aussi tremblant ne pouvait être un adversaire.

D'une voix très douce, si douce que je ne la reconnaissais pas, elle parla enfin.

— Je vous remercie, Monsieur... de votre communication. Vous avez... aucun souvenir de feu le grand... alphe ne pouvait m'être indifférent.

Elle ajouta :

— Pouvez-vous... la façon dont le papier est tombé entre vo... Il devint





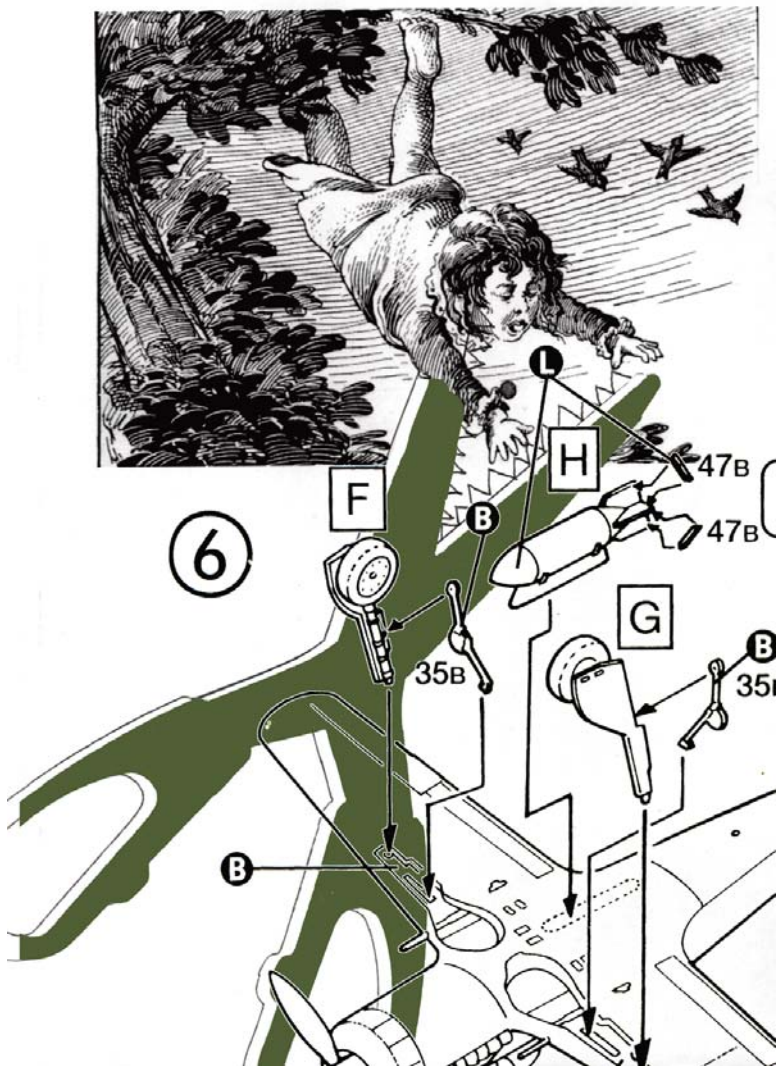



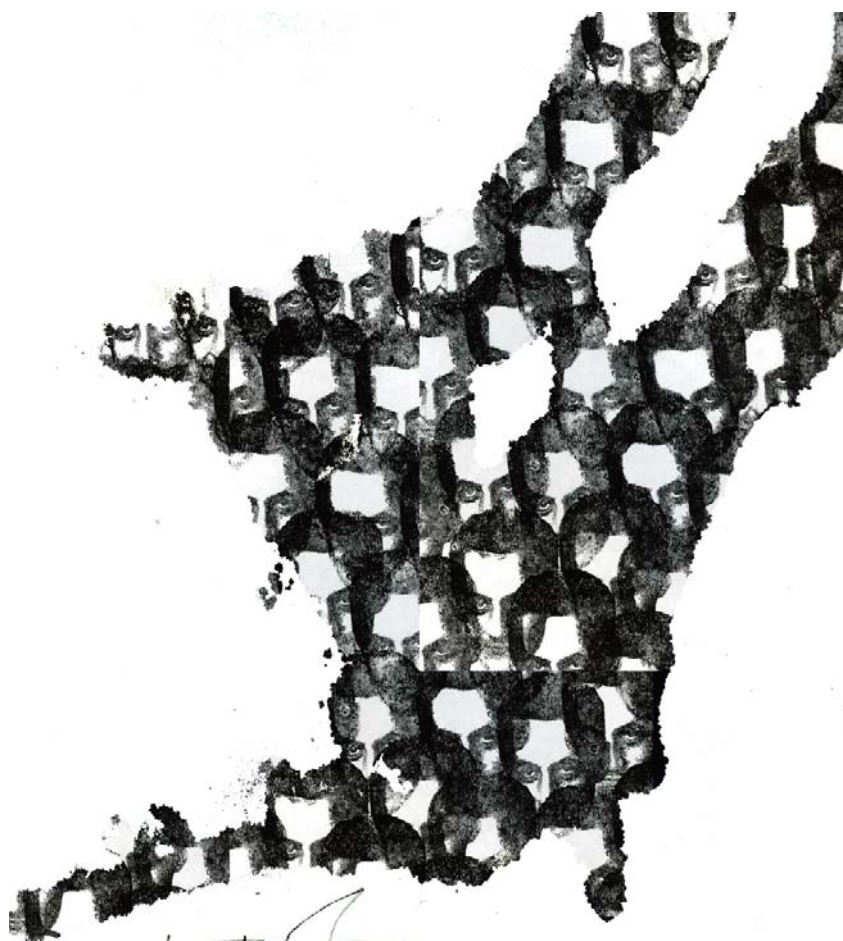

LES IRLANDAIS
DEVILONT REVOTEN
LES IRLANDAIS
DEVILONT REVOTEN
LES IRLANDAIS
DEVILONT REVOTE



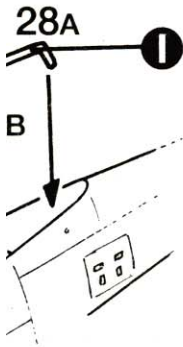

...is c
...ssi s
...fait co
...our que
...ainsi que

XVIII

LA PASSION. — L'arrestation de Jésus.

— ¹ Ayant ainsi parlé, Jésus se rendit avec ses dis

13. Cette joie parfaite est celle d'appartenir au Fils et de lui être uni, comme le Fils est uni à son Père. — 15. Du mauvais plutôt que du mal. — 17. Sanctifiez-les en les remplissant de la vue et de l'amour de la vérité. — 19. Par le sacrifice de la croix. — 21. La grâce suprême demandée par Jésus en ce suprême moment est celle de l'unité mystique.

ciptes de l'autre côté du torrent de Cédron. Il y avait là un jardin où il entra avec ses disciples.

² Judas, qui le trahissait, savait que Jésus avait coutume de s'y retirer avec ses disciples. ³ Judas, suivi de la cohorte et des satellites⁷ fournis par les grands prêtres et les pharisiens, y arriva avec des lanternes, des torches et des armes. ⁴ Alors Jésus, sachant ce qui allait lui arriver, s'avança et leur dit : « Qui cherchez-vous ? » — ⁵ « Jésus de Nazareth », répondirent-ils. Il leur dit : « C'est moi. » Judas, qui le trahissait, était avec eux. ⁶ A peine leur eut-il dit : « C'est moi », ils reculèrent et tombèrent à terre*.

⁷ Il leur demanda de nouveau : « Qui cherchez-vous ? » — « Jésus de Nazareth, » dirent-ils. ⁸ Jésus reprit : « Je vous dis que c'est moi. Mais si c'est moi que vous cherchez, laissez partir ceux-ci. » ⁹ Afin que s'accomplît la parole qu'il avait dite : « Je n'ai perdu personne de ceux que vous m'avez donnés* ».

...re et Malchus. — 40 s...
...se désigne

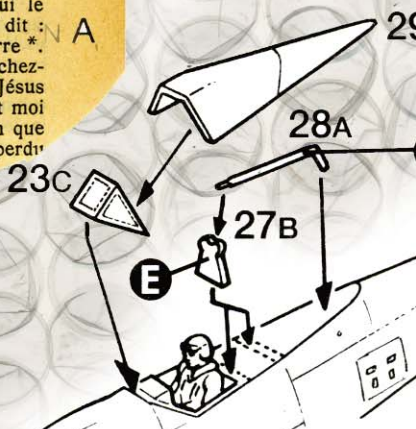

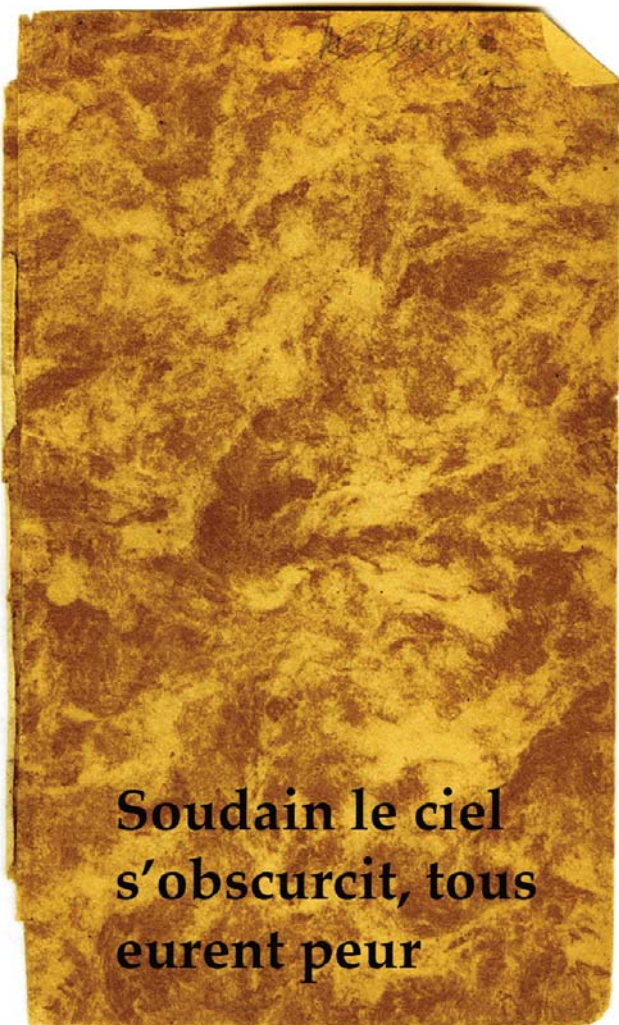

**Soudain le ciel
s'obscurcit, tous
eurent peur**



* * *

Un jour, près de la Bastille, il rencontra son père. Son père, vêtu de vêtements identiques à ceux d'autrefois, mais tout râpés. Une sorte de vieux beau déchu. L'homme et le jeune homme s'étaient arrêtés face à face; puis Marcel, le premier, avait tendu la main sans pouvoir dire autre chose que « Papa ».

M. Daquin l'avait questionné sur son emploi, sur la situation matérielle de la famille. Mais Marcel voulait interroger, lui. Il voulait savoir pourquoi son père n'était pas revenu, pourquoi il n'avait pas tout fait pour reprendre sa femme et ses enfants.

M. Daquin aspirant à i i
ceur-ci lan

— Alors,
— Vous nous é

M. Daquin
jours d'autre
pas, soulevé
comme pou

Un père, r
souvenais n

Il était t
de son enf
odeurs, des
tement du

Un père t
laient jama
blaient mèn
pourtant, r
trop lointain
une vieilles
là-bas en A

Mais lui,
ne retrouve
souffrances.
rétrospectiv

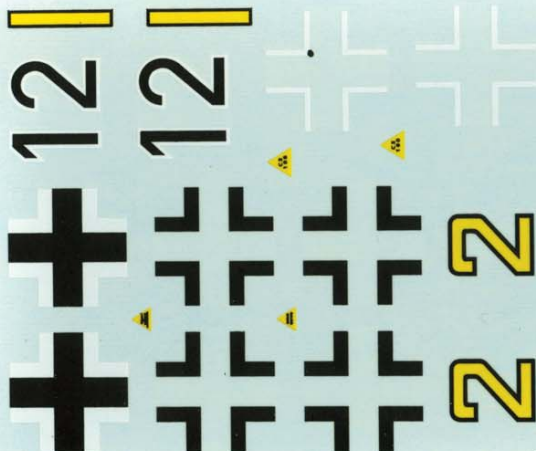



ACHÉVÉ D'IMPRIMER SUR LES
PRESSES DE L'IMPRIMERIE
PAUL DUPONT, A PARIS
LE 20 FÉVRIER 1944.
N° D'AUTORISATION : 113901
N° D'ÉDITION : 126
N° D'IMPRESION : 110
DÉPÔT LÉGAL :
1^{er} TRIMESTRE 1944



die Selbstverblindung

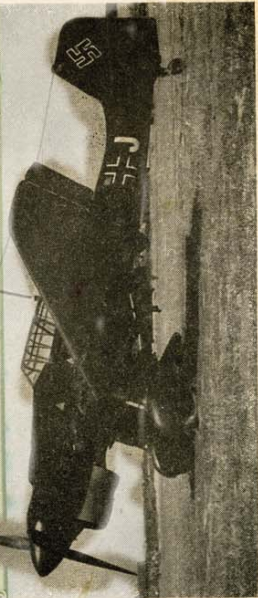
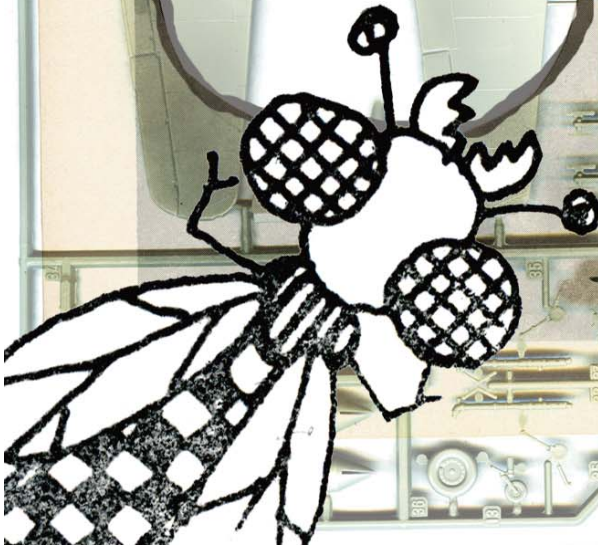

Junkers JU 87.

	1	2	3	4	5	6	7	8	9	10	11	12
I	I	M		F	R	E	U	N	D	S	C	H
II	A	F	T		U	N	E		B	A	N	D
III	E		D	E	S	S	I	N	E	E		D
IV	E		P	H		D	E		J	O	N	
V	C	K	H	E	E	R	E		E	N		H
VI	O		M	M	A	S		E	A		M	
VII	O		N		A	M	I		L	L		
VIII	D	E		M	A	R	S				L	E
IX	B	O			C	H	E	T		D	E	
X	L	A		L	A	V	Z	E	Z	O	O	B

GRILLE
N° 93

	1	2	3	4	5	6	7	8	9	10	11	12
I												
II												
III												
IV												
V												
VI												
VII												
VIII												
IX												
X												

HORIZONTALLEMENT - 1. Cité jardin c'était nettement le « jardin des succédanés... ». II. On la tire pour se tirer. Ses bains n'étaient pas réservés de Caspary. - III. Trouve sa réplique avec la quarantaine. Ce n'est pas donnant qu'elle ait fini par tomber dans le lac. - IV. Un homme comme on n'en fait plus. Toujours ventre à terre. Devait être partisan de l'amour vache. - V. Ceux-là il n'est jamais mal vu de les planter. Deux et demi. - VI. Arctique. Tout un poème, mais pas dans l'ordre. L'un de ses plus célèbres enfants a été bien récompensé d'aller à la messe. - VII. Roux, tout...
VERTICALEMENT - 1. Un endroit de...
 2. Oblige le maître à se fier à la parole...
 3. Color anti-colois. - 5. Pour N...
 6. un signe tout seul. Dans des villes ch...
 7. Son stand-up est netter...
 Aux Iséries, mais pas à Versailles...
 lynch. On peut être manchot et en avo...
 Symbole. Noire, si elle est dans cet éta...
 front. Prémios, mais pas du tout, c'est...
 c'est toujours en robe. - 12. C'était-là, il...
 être une querelle d'Allemagne.

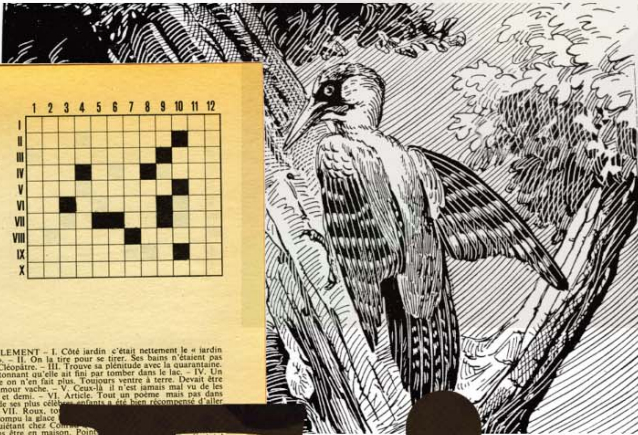

FIN

